

**Patent Pending**

**Neue Eigenschaften:**

- Doppelte Keilwirkung mit patentiertem "Self-Contact-Design"
- "Profilgeführte Keilscheibe"
- "Passendes Haupt-Bauteil mit Profilmutter"

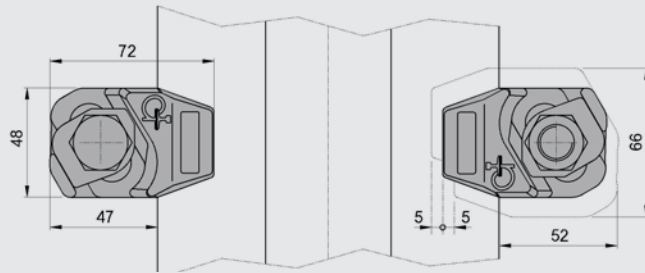
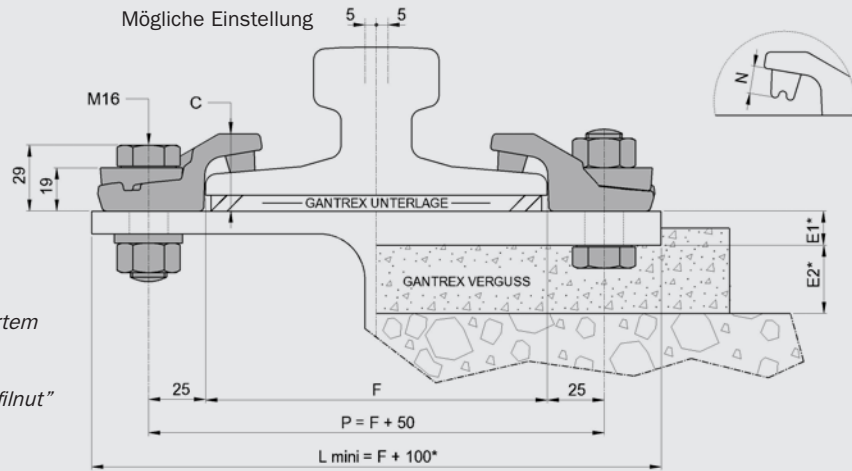

| KLEMMEN                             | C max | Seitliche Verstellbarkeit | Anzugsdrehmoment (Nm) |        | Gewicht (ca. Angabe) |
|-------------------------------------|-------|---------------------------|-----------------------|--------|----------------------|
|                                     |       |                           | 8.8                   | 10.9   |                      |
| Bg10/AN                             | 27    | 10                        | 200 Nm                | 300 Nm | 0.255                |
| Bg10/BN                             | 34    | 10                        |                       |        | 0.260                |
| Maximal aufnehmbare Seitenkraft (*) |       |                           | 35 kN                 | 50 kN  |                      |

N: Nasenhöhe, nicht gepresst, angepasst an Schienenprofil (siehe Rückseite).

(\*) Die Berechnung der Seitenlast basiert auf der Verwendung von Schrauben der Güte 8.8 und 10.9 und ist bei niedrigeren Schraubengütenklassen reduziert.

Bitte kontaktieren Sie Gantrex für Ihren spezifischen Lastfall..

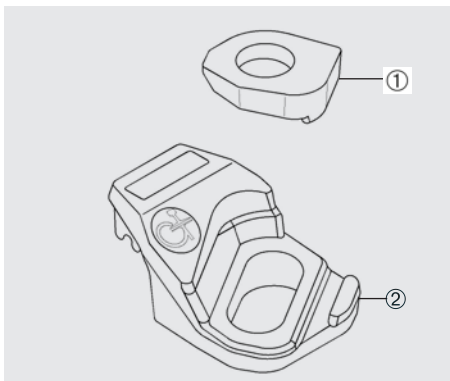

| Bezeichnung                         |             |
|-------------------------------------|-------------|
| Bg10/AN<br>oder Bg10/BN             |             |
| Einzelteile                         |             |
| ① 1 x Bg10/R                        | KEILSCHEIBE |
| ② 1 x Bg10/27N<br>oder 1 x Bg10/34N | KLEMME      |

**Anhang**

- Technische Spezifikation der Klemme
- Tabelle zur Klemmenauswahl Haupt-Bauteil und Nasenhöhe (N) nach Schienentyp und Fußbreite (F).
- Material der Bauteile
- Montageanleitung





### TECHNISCHE SPEZIFIKATION DER KLEMME

Die GANTREX® RailLok™ Klemme wurde entwickelt, um eine Kranschienenmontage zu erleichtern:

- Das zum Patent angemeldete **“Self-Contact-Design”** stellt einen kraftschlüssigen Kontakt zum Schienenfuß sicher.
- Die profilgeführte Keilscheibe und das Haupt-Bauteil ermöglichen eine vereinfachte und ordnungsgemäße Montage.
- Durch Festziehen mittels Schlagschrauber wird der Montageprozess vereinfacht.
- Die seitliche Verstellbarkeit erlaubt eine vereinfachte Schienenmontage und –ausrichtung.

Einmal korrekt montiert, sind die Klemmen selbstblockierend.

### KLEMMENAUSWAHL

|                | F<br>mm | K<br>mm | H<br>mm | Gewicht<br>kg/m | Montage                 |         |
|----------------|---------|---------|---------|-----------------|-------------------------|---------|
|                |         |         |         |                 | mit                     | ohne    |
|                |         |         |         |                 | 7 mm RailLok™ Unterlage |         |
| A45            | 125.0   | 45.0    | 55.0    | 22.10           | B610/BJ                 | B610/AJ |
| A55            | 150.0   | 55.0    | 65.0    | 31.80           | B610/BJ                 | B610/AJ |
| A65            | 175.0   | 65.0    | 75.0    | 43.10           | B610/BI                 | B610/AI |
| A75            | 200.0   | 75.0    | 85.0    | 56.20           | B610/BI                 | B610/AI |
| GX42 (ASCE85)  | 131.8   | 65.1    | 131.8   | 42.20           | B610/BJ                 | B610/AJ |
| 57R1 (PH37)    | 150.0   | 127.0   | 182.0   | 56.54           | B610/BJ                 | B610/AJ |
| 67R1 (PH37A)   | 180.0   | 135.0   | 180.0   | 66.76           | B610/BJ                 | B610/AJ |
| S14            | 70.0    | 38.0    | 80.0    | 14.00           | B610/BJ                 | B610/AJ |
| S18            | 82.0    | 43.0    | 93.0    | 18.20           | B610/BJ                 | B610/AJ |
| S20            | 82.0    | 44.0    | 100.0   | 19.80           | B610/BJ                 | B610/AJ |
| S24            | 90.0    | 53.0    | 115.0   | 24.40           | B610/BJ                 | B610/AJ |
| S30            | 108.0   | 60.3    | 108.0   | 30.03           | B610/BJ                 | B610/AJ |
| 33E1           | 105.0   | 58.0    | 134.0   | 33.47           | B610/BJ                 | B610/AJ |
| 41E1 (S41A/10) | 125.0   | 67.0    | 138.0   | 41.24           | B610/BJ                 | B610/AJ |
| 49E1           | 125.0   | 67.0    | 149.0   | 49.39           | B610/BI                 | B610/AI |
| S49            | 125.0   | 67.0    | 149.0   | 49.43           | B610/BI                 | B610/AI |
| 54E1 (UIC 54)  | 140.0   | 70.0    | 159.0   | 54.77           | B610/BI                 | B610/AI |
| 60E1 (UIC 60)  | 150.0   | 72.0    | 172.0   | 60.21           | B610/BI                 | B610/AI |

Hinweis: Alle genannten Abmessungen sind gerundet und dienen als Richtwerte. Für oben in der Tabelle nicht aufgeführte Schienenprofile und für Hilfe bei der Wahl der Unterlagen, bitten wir um Anfrage.

### MATERIAL DER BAUTEILE

Die Klemme Raillok™ B610 besteht aus feuerverzinkten, gusseisernen Bauteilen und einer aufvulkanisierten Nase aus synthetischem Elastomer. Für weitere Möglichkeiten bitten wir um Rückfrage.

### MONTAGEANLEITUNG

Wählen Sie die entsprechende Schraubenklasse um die gewünschte Seitenkraftaufnahme zu erreichen: Klasse 8.8 für 35kN und 10.9 für 50kN. Das Haupt-Bauteil wird erst über die Schraube gegen die Schiene positioniert und die Profil-Keilscheibe wird dann passgenau auf die Führungsnut des Haupt-Bauteils gesetzt. Die Mutter wird handfest verschraubt. Sobald das Haupt-Bauteil in Position gebracht wird, kann ein elektrischer oder pneumatischer Schlagschrauber zum Einsatz kommen, um die Mutter entsprechend anzuziehen.

Für die meisten Anwendungen empfehlen wir Schrauben gemäß ISO 4014 (DIN 931) oder ISO 4017 (DIN 933) und die dazugehörigen Muttern und Keilscheiben. Eine vollständige Anleitung der Raillok™ Profil-Schraubklemme können Sie unserem Datenblatt „Montageanleitung“ entnehmen.

Bei nachträglichem Korrosionsschutz bitten wir um Rücksprache (Reibwert zwischen Klemmenbauteil & Unterkonstruktion). Der Gebrauch von Lösungsmitteln (z.B. für Korrosionsschutzanstrich) ist verboten.

Wir behalten uns das Recht vor, unsere Spezifikationen jederzeit abzuändern.

